

HydroSystemTower®

Den Wasserturm neu erfunden!

Wassertürme gelten als teuer und aufwändig im Betrieb - nicht so der HydroSystemTower®: Er ist die innovative Weiterentwicklung des HydroSystemTanks® zum wärmedämmten Wasserturm.

Der HydroSystemTower® wird komplett im Werk gefertigt, zum Aufstellort transportiert, auf den bauseitigen Sockel montiert, angeschlossen und in Betrieb gesetzt.

Im unteren Behälterteil liegt der Installationsraum. Hier können Rohrleitungsinstallationen, Wasseraufbereitungsanlagen sowie Pumpen und Druckerhöhungsanlagen oder Schaltanlagen angeordnet werden. Der Zugang zum Installationsraum erfolgt durch eine gesicherte und wärmedämmte Tür. Zur Vermeidung von Tauwasserbildung auf den inneren Oberflächen ist ein Raumluftentfeuchter mit Taupunktfühler installiert.

Der HydroSystemTower® ist ein flexibler Alleskönner. Er ist als Wasserspeicher überall dort einsetzbar, wo neben der Zwischenspeicherung auch eine Verbesserung bzw. Erhöhung des Versorgungsdruckes erforderlich ist. Er eignet sich auch ideal in den Fällen, in denen ein bestehender Wasserturm ersetzt werden muss und stellt eine gute Alternative zur Sanierung von Bestandsanlagen dar.

Mit einer **Druckerhöhungsanlage** ausgestattet, kommt der HydroSystemTower® bei der Versorgung kleinerer Ortschaften mit zu niedrigem Netzdruck zum Einsatz. Durch die vollautomatisch arbeitende Anlage mit frequenzgesteuerten Pumpen können größere Wassernahmen weitgehend ohne Beeinflussung des Netzdruckes erfolgen.

Als **Klein-Wasserwerk** vereint der Tower Wasseraufbereitung mit Wasserspeicherung und Druckerhöhung. „Kompakter geht nicht mehr.“ Zur Wasseraufbereitung kommen klassische Mehrschichtfilteranlagen oder modernste Membrananlagen mit Keramikmodulen und Ozonregeneration zum Einsatz. Diese Wasserwerke eignen sich sehr gut für autonome kleinere Versorgungen.

In den Fällen, in denen hohe Druckunterschiede in einem Versorgungsnetz bestehen und ein bestimmter Wasservorrat vorgehalten werden muss, kann der HydroSystemTower® als **Druckunterbrecher und Speichersystem** fungieren.

Vorteile:

- Edelstahl anstelle von Beton oder Kunststoff
- Hohe Hygiene, Qualität und Sicherheit
- Absolut dicht, volle Systemkontrolle
- Beste Wasservermischung
- Ventilation über Mikrofilter
- Integrierter Installationsraum
- Wärmedämmung mit Wetterschutz
- Kompakt, platzsparend und kostengünstig
- Extrem kurze Baustellenzeit durch Vorfertigung im Werk
- Durchdacht bis ins letzte Detail
- Integriertes Tank-Reinigungssystem
- Volumen bis 150 m³ (ein-/zweikammerig)

Behälterdaten:

- Durchmesser D = 4,0 m
- Höhe H bis 15 m
- Volumen bis 150 m³ pro Tower
- Werkstoffe: 1.4162, 1.4462 ...

Sonderausführungen auf Anfrage.

Weitere Info: maik.hagedorn@hydro-elektrik.de oder manfred.brugger@hydro-elektrik.de

P30

Die „kleinen Feinen“

Die neue HYDROZON®-Kompaktanlagenreihe P30 zur chlorfreien Aufbereitung von Badewasser in vorwiegend privat genutzten Pools ist mehr als nur ein optischer Relaunch der Typenreihe P10, sie ist das Ergebnis einer gelungenen vollständigen technischen Überarbeitung. Und das Ergebnis kann sich sehen lassen.

Jahrzehntelange Erfahrungen wurden bei der neuen Anlagengeneration optimal mit neuesten Techniken vereint.

Entstanden sind vollautomatisch arbeitende, kompakte, leistungsfähige und optisch ansprechende Anlagen, deren Einzigartigkeit auf dem Markt besticht.

Die „kleinen Feinen“ - wie wir sie intern gerne nennen - haben es wirklich in sich.

Der bewährte Edelstahlsandfilter mit integriertem Venturi-/Injektorsystem zur Ozonemischung ist nach wie vor unverändert kompakt im Zentrum der Anlage angeordnet. Neu ist die energieeffiziente Umwälzpumpe, welche mit Permanentmagnet-Motor und elektronischer Ansteuerung mit Display für die zuverlässige Wasserzirkulation im Kreislauf sorgt. Der bisher wegen der erforderlichen Kühlung in den Wasserstrom integrierte Plattenozonerzeuger wurde durch einen elektronisch angesteuerten, luftgekühlten und hoch effizienten Plasma-Ozonerzeuger im Schaltschrank ersetzt. Der Schaltschrank - übrigens vollständig aus Edelstahl - enthält neben der elektronischen Steuerung auch ein Modul zur Erzeugung von Sauerstoff. Durch diese Änderung kann auf die Lufttrocknung vollständig verzichtet werden. Der Sauerstofferzeuger ist nur in Betrieb, wenn auch der Ozonerzeuger angefordert wird. Integrierte Sensoren für die Druck- und Strömungsüberwachung sowie Sonden zur Wasserqualitätsüberwachung und Raumluftüberwachung sowie ein automatisches Umschaltventil für die automatische Filterrückspülung gewährleisten einen störungsfreien Anlagenbetrieb.

Das Bedienmodul für berührungssensitive Bedienung und visuelle Prozessanzeige macht die Anlagenbedienung kinderleicht.

Das erweiterbare Modul kann mit dem Internet verbunden werden und die Anlage damit auch per App gesteuert oder überwacht werden.

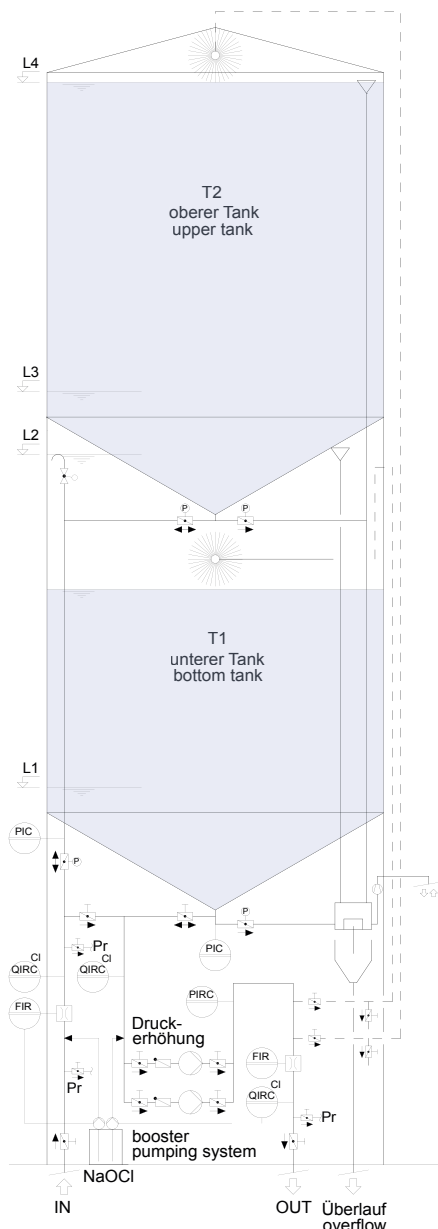

Schematische Darstellung HydroSystemTower®

Weitere Info: richard.gagg@hydro-elektrik.de oder christian.schuermann@hydro-elektrik.de

PROJEKT

Neue Wasseraufbereitung für die Gelatineherstellung

Die RWT GmbH wurde mit der Lieferung einer neuen Wasseraufbereitungsanlage zur Enteisung und Entmanganung von Brunnenwasser beauftragt. Die neue Aufbereitungsanlage ersetzt eine alte, stark in die Jahre gekommene Filteranlage.

Die neue, vollautomatisch arbeitende Filteranlage mit einer Aufbereitungsleistung von maximal 85 m³/h besteht aus einer Oxidationsstufe mittels Luftsauerstoff- und Kaliumpermanganat-Dosierung, zwei Mehrschicht-Filterbehältern mit einem Durchmesser von jeweils 3.200 mm einschließlich zugehöriger Luft- und Wasserspüleinrichtung. Das Reinwasser wird in vier kommunizierenden Reinwasserbehältern zwischengespeichert und mittels nachgeschalteter Druckerhöhungsstation ins Betriebsnetz eingespeist. Neben der aufwändigen Aufbereitung des Wassers

galt es folgende Herausforderung zu meistern: Innerhalb von circa 4 Monaten ab Bestellung muss die vorhandene Anlage in enger Zusammenarbeit mit dem Kunden demontiert, der Aufstellungsort saniert, die Neuanlage geplant, gefertigt, montiert und in Betrieb genommen werden. Durch eine zeitoptimierte Koordination der Fertigung sowie einer Montage im Zweischicht-Betrieb wird dieser enge Zeitplan sicher eingehalten werden. Weitere Info: klaus.hesse@rwt-gmbh.com oder marcel.baumann@rwt-gmbh.com

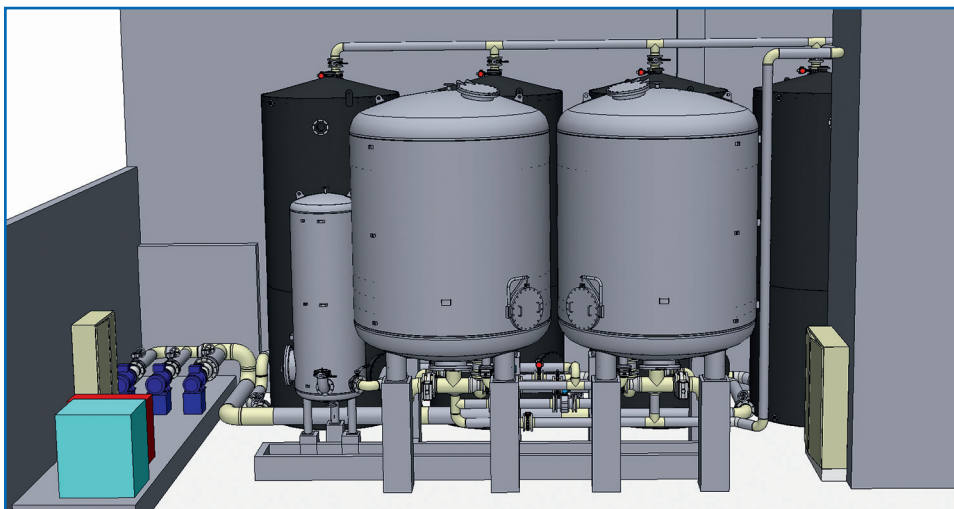

TERMIN-VORSCHAU

26. Januar 2017
TIEFBAU-FORUM 2017,
Messe Ulm,
Tagung und Ausstellung

28.-31. März 2017
WASSER BERLIN INTERNATIONAL 2017,
Messegelände Berlin,
Messe

1. Juni 2017
Zukunftsforum
Fa. Gumpmayr, Steyregg/Österreich
Tagung und Hausmesse

IMPRESSUM



HydroGroup
www.hydrogroup.de

Herausgeber
Hydro-Elektrik GmbH
Angelestraße 48/50
88214 Ravensburg
info@hydrogroup.de



Redaktion
Manfred Brugger
mb@hydrogroup.de

Layout
Silvia Mesmer
silvia.mesmer@hydrogroup.de

Eigendruck
Nachdruck - auch auszugsweise - nur mit schriftlicher Genehmigung. Für unverlangt eingesandte Manuskripte und Fotos übernimmt die HydroGroup, vertreten durch Hydro-Elektrik GmbH, keine Haftung. Die Ausgabe wird kostenlos an Interessenten verteilt. Ein Rechtsanspruch besteht nicht.